

1. Appoggiare la *barredi sostegno* sulla parete in cui si desidera appendere DAZIBAO.
2. Segnare sulla parete la posizione dei fori presenti sulle *barre di sostegno*.
3. Realizzare sulla parete 4 fori diametro 12mm profondi 70mm.
4. Inserire i *fischer* all'interno dei fori sulla parete.
5. Appoggiare le *barre di sostegno* sulla parete con i fori in coincidenza a quelli della parete.
6. Avvitare le *viti con rondella* fino a serrare le *barre di sostegno* alla parete.
7. Appendere DAZIBAO alle *barre di sostegno*.
8. Infilare nei 2 fori presenti sulla faccia superiore di ogni *mensola di vetro* gli appositi *perni bloccavetro*.
9. Inserire le *mensole di vetro* nei tagli presenti sul pannello fino a completare la composizione.

1. Lay the *supporting bars* on the wall in the position you require to hang the DAZIBAO.
2. Mark on the wall the position of the holes present on the *supporting bars*.
3. Make 4 holes in the wall, ensuring that they have a 12 mm diameter and they are 70 mm deep.
4. Insert the *plugs* into the holes in the wall.
5. Lay the *supporting bars* on the wall, making sure that the bar holes match with the holes in the wall.
6. Tighten the *screws with washer* in order to fix the *supporting bars* to the wall.
7. Hang Dazibao on the supports fixed to the wall
8. Insert into the 2 holes of the upper surface of *glass elements* the proper *glass blocking pins*.
9. Put the glass elements into the cuttings of the panel till completing the composition.

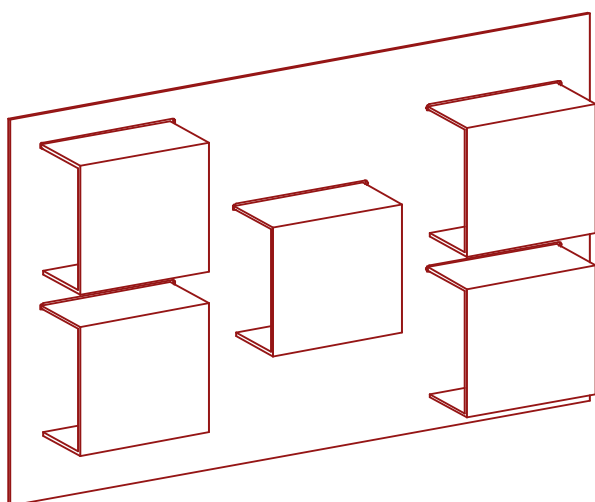

DAZIBAO
ORIZZONTALE/HORIZONTAL/HORIZONTAL
/HORIZONTAL

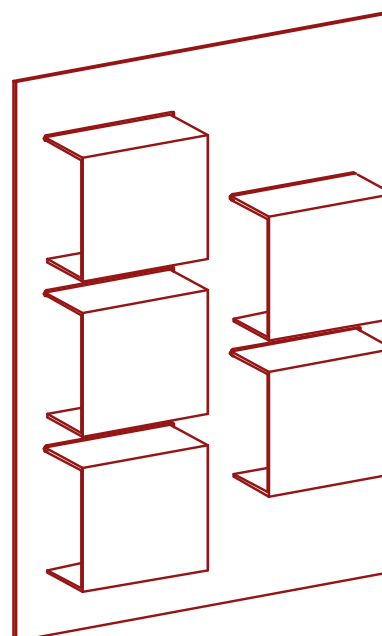

DAZIBAO
VERTICALE/VERTICAL/VERTICALE/
VERTIKAL

1. Appuyer la *barre de soutien* contre le mur à la hauteur où l'on désire accrocher le DAZIBAO.
2. Faire un signe sur le mur à la hauteur des trous situés sur la *barre de soutien*.
3. Faire sur le mur 4 trous d'un diamètre de 12mm sur une profondeur de 70mm.
4. Introduire les *fischers* à l'intérieur des trous sur le mur.
5. Appuyer la *barre de soutien* contre le mur, en faisant coïncider les trous avec ceux du mur.
6. Visser les *vis à rondelle* jusqu'à ce que la « *barre de soutien* » soit correctement fixée au mur.
7. Accrocher le DAZIBAO aux la *barre de soutien*.
8. Introduire dans les 2 trous de part supérieur des élément en verre les appropriés *chevilles* pour bloquer le verre.
9. Introduire les structure en verre dans les entailles du panneau jusqu'au complètement de la composition.

1. *Tragschiene* in die gewünschte Position, in der das DAZIBAO gehängt werden sollen, an die Wand legen.
2. Nun die Bohrlöcher der *Tragschiene* auf der Wand anzeichnen.
3. 4 Löcher, Durchmesser 12 mm, Tiefe 70 mm, in die Wand bohren.
4. *Fischers* in die Wandlöcher einsetzen.
5. *Tragschiene* an die Wand legen, wobei die Bohrlöcher genau mit denen in der Wand übereinstimmen müssen.
6. *Schrauben mit Unterlegscheibe* anschrauben, bis die *Tragschiene* an der Wand fest sitzt.
7. DAZIBAO in die *Tragschiene* einhängen.
8. In die 2 Löcher der oberen Fläche der *Glaselemente* die passenden *Glassperrungsstifte* einsetzen.
9. Die *Glaselemente* in die Öffnungen des Paneels einsetzen bis zur Vollendung der Komposition.

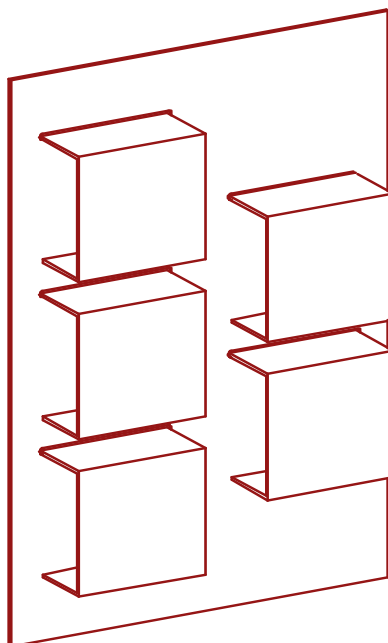
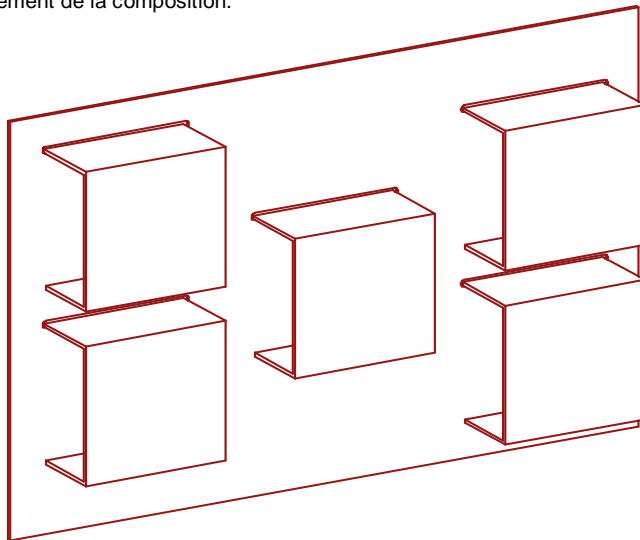

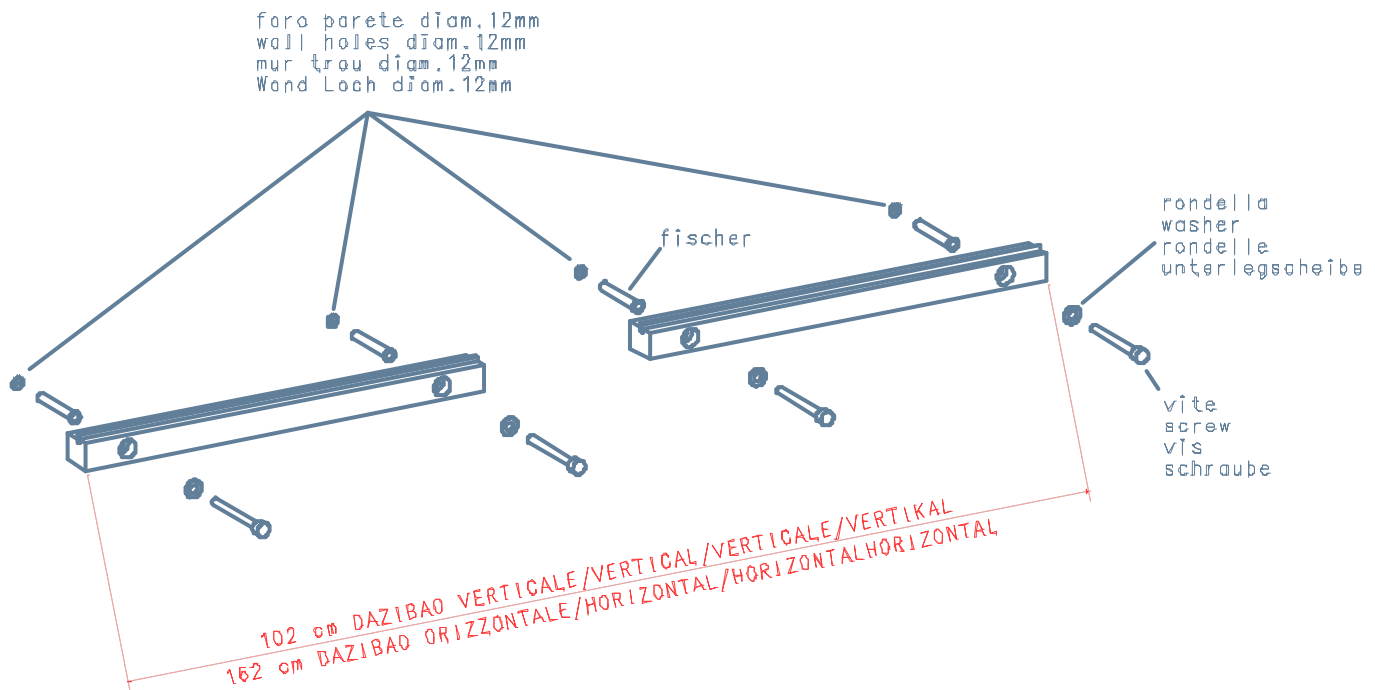

perni bloccavetro
blockening pins
chevillès
Glassperrungsstifte

